

Stationäre, durchlüftete Schallschutzwand W30/S0 für Innen- und Außenaufstellung

Stationary, ventilated sound absorbing screen system W30/S0 for indoor and outdoor installation
Système d'écrans d'insonorisation fixe, ventilé W30/S0 pour l'installation à l'intérieur et à l'exté-

Artikel W30/S0

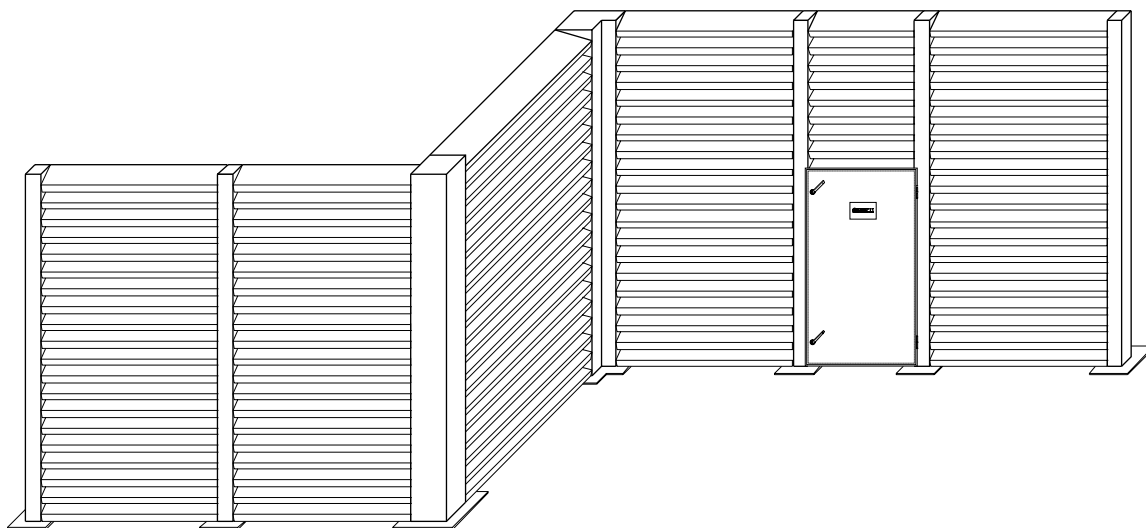

Eine Schallschutzwandversion, vorgesehen für den Einsatz im Innen- und Außenbereich zur Abschirmung von Kältemaschinen, Pumpen, Ventilatoren, Kompressoren und anderen lärmintensiven Maschinen bzw. Abschottung von Arbeitsplätzen.

Pegelreduzierung von ca. 5 - 10 dB(A) in Abhängigkeit des Spektrums und der Aufstellungsanordnung. Die Wand besteht aus Einzelstützen mit eingeschraubten Absorberpaneelen in entsprechender Rasterlänge. Der Verlauf der Schallschutzwand kann durch Sonderstützen individuell angepasst werden.

Durch die Konstruktion der Absorberpaneele können z.B. Kältemaschinen trotz geringer Wandabstände frei ansaugen. Die Befestigung der Stützen erfolgt über Fußplatten und Dübel auf einem Fundament oder einer Decke.

Ein Standsicherheitsnachweis kann optional erstellt werden. Rasterlängen und Wandhöhen können nach Kundenwunsch angepasst werden. Das Einfügen von Schlupftüren und Wartungsöffnungen ist möglich.

Bitte fordern Sie unsere Ausschreibungsunterlagen an.