

Mobiles Schallschutz Trennwand-System

Mobile noise protection screen system
Système d'écran mobile d'insonorisation

Artikel STW

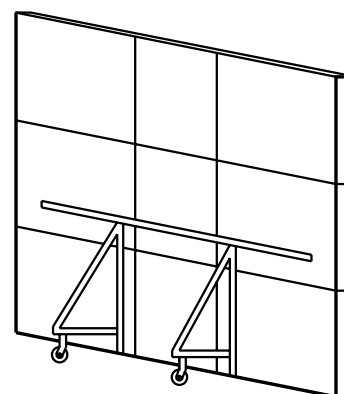

Schallpegelreduzierung

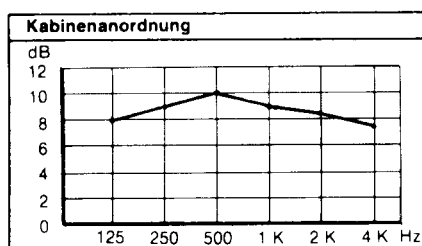

Kabinengröße 4 500 x 2 500 mm
Kabinenhöhe 2 500 mm
Deckenhöhe 5 000 mm

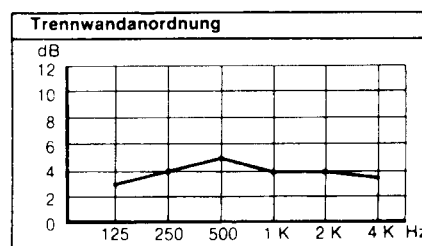

Wandbreite 5 000 mm
Wandhöhe 2 500
Deckenhöhe 5 000 mm

Durch Anwendung dieses mobilen Systems sind je nach Anordnung Schallpegelreduzierungen bis **15 dBA** möglich.

Die stabile, fahrbare Unterkonstruktion mit Lenkrollen wird in verzinkter Ausführung geliefert. Stahlkonstruktion und Schallschutzwand sind unbrennbar nach DIN 4102.

Die Höhe und die Breite der Schallschutzwände kann dem jeweiligen Bedarfsfall angepasst werden. Alle anderen Ausführungen auf Anfrage.

Maße für die mobile Schallschutzwand

Höhe	Breite	Dicke
2500 x 2500	x	120
2500 x 2000	x	120
2500 x 2000	x	120